

Крючье гармошки ELASTIC/SAMURAI/LAMINAT подъемные площадки

Заказчик		
Фирма:	Адрес:	
Лицо, обеспечивающее связь:	Тел.:	Факс:
Э-майл:	Дата:	Подпись:
Число штук:	Требуемый срок поставки:	Потребность замены: <input type="checkbox"/> Да <input type="checkbox"/> Нет
Применение / Производитель подъемной площадки, тип:		Год производства:

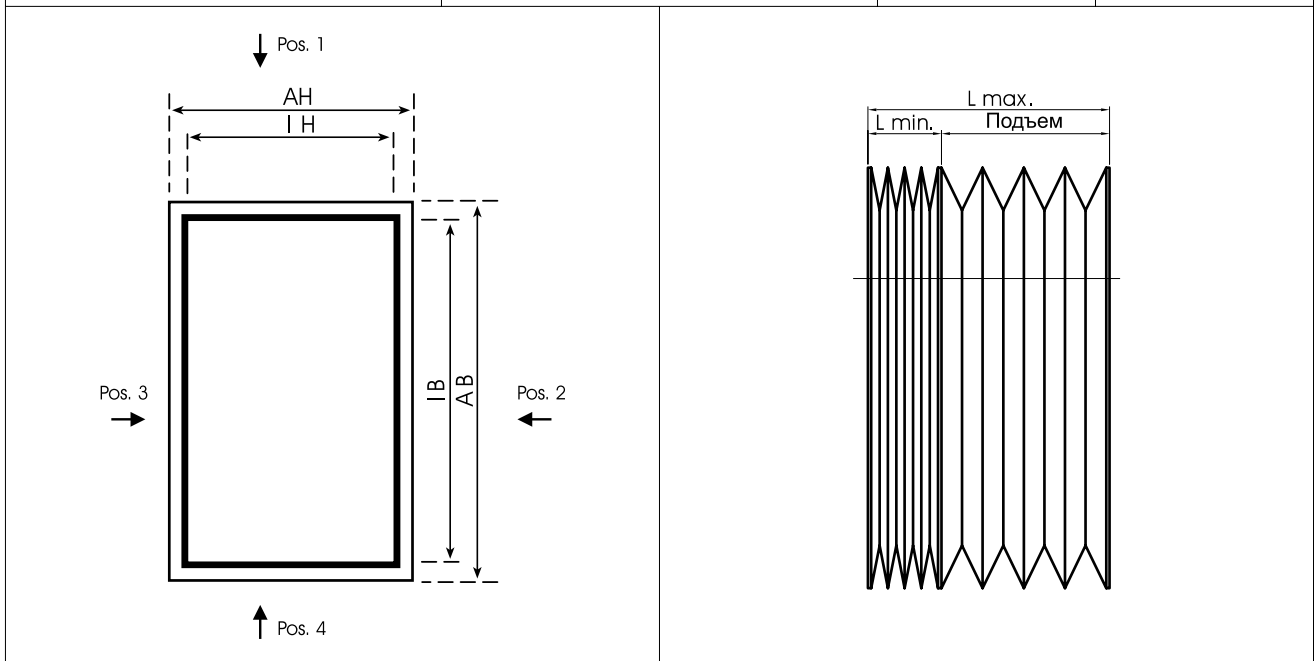

Вид конструкции	Пластинки	Положение пластинок	
<input type="checkbox"/> Горячим склеиванием	<input type="checkbox"/> Подвижные	<input type="checkbox"/> Поз. 1	<input type="checkbox"/> Поз. 4
<input type="checkbox"/> Шитые	<input type="checkbox"/> Неподвижные	<input type="checkbox"/> Поз. 2	
	<input type="checkbox"/> Коробчатая форма	<input type="checkbox"/> Поз. 3	



Размеры гармошки					
Наружная ширина AB	мм	Внутренняя высота IH	мм	Ширина складки FB	мм
Внутренняя ширина IB	мм	Подъем	мм	Растяжение L max	мм
Наружная высота AH	мм	Длина в сжатом состоянии L min			мм

Положение установки		
<input type="checkbox"/> Горизонтальное	<input type="checkbox"/> Вертикальное	<input type="checkbox"/> Угол (другой) °

Условия применения			
<input type="checkbox"/> Внутр. пространство	<input type="checkbox"/> Охлаж. жидкость, тип	<input type="checkbox"/> Высокие температуры	<input type="checkbox"/> Масло, тип
<input type="checkbox"/> Внешнее применение	<input type="checkbox"/> Действие коррозии	<input type="checkbox"/> Окалина от сварки	<input type="checkbox"/> Большие стружки
<input type="checkbox"/> Влажная среда	<input type="checkbox"/> Действие истирания	<input type="checkbox"/> Пыль/песок	<input type="checkbox"/> Маленькие стружки
<input type="checkbox"/> Сухая среда	<input type="checkbox"/> Магнитное действие	<input type="checkbox"/> Вода с содерж. соли	<input type="checkbox"/> Вакуум
Рабочие температуры: _____ °C		Скорость передвижения: _____ м/мин	
Давление внутреннее/наружное: _____ бар		Число подъемов: _____ за	

Варианты прикрепления (примеры)				
Концевой фланец из				
	левая сторона <input type="checkbox"/> правая сторона <input type="checkbox"/>	левая сторона <input type="checkbox"/> правая сторона <input type="checkbox"/>	левая сторона <input type="checkbox"/> правая сторона <input type="checkbox"/>	левая сторона <input type="checkbox"/> правая сторона <input type="checkbox"/>
<input type="checkbox"/> Нержав. стали <input type="checkbox"/> Стали <input type="checkbox"/> Пластмассы	1/2 с внутренней складки наружная сторона 	полная складка наружная сторона 		
Толщина _____ мм	Прикрепление конц. фланца снаружи	Прикр. конц. фланца возм. только изнутри	Прикрепление с помощью липучки	Прикрепление с помощью кнопок